

Assemblée générale ordinaire 2021

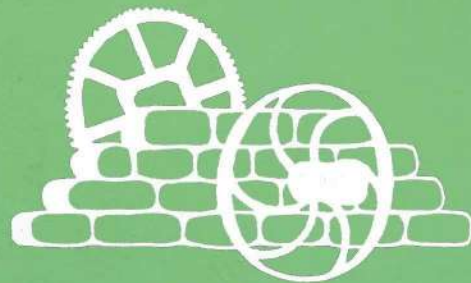

INSTITUT DE SAUVEGARDE ET DE RÉHABILITATION
DU PATRIMOINE INDUSTRIEL
DES CARRIÈRES

19, rue Ampère
92320 CHATILLON



SOMMAIRE

L' ANNÉE 2020 ET LE PICAR	5
.....	
ORDRE DU JOUR	6
.....	
PRÉAMBULE	7
.....	
HOMMAGE	8
.....	
RAPPORT MORAL	9
.....	
. Le chantier	9
. Journées du Patrimoine des Enfants	11
. Journée européenne du Patrimoine	12
. Récital	13
. Travaux de consolidation	14
. Valorisation du bénévolat	16
.....	
BILAN FINANCIER 2020	17
.....	
APPROBATION DES RAPPORTS	
RENOUVELLEMENT DU CONSEIL D' ADMINISTRATION	
COMPOSITION DU BUREAU	18
.....	
LES PROJETS 2021	19
.....	
LES PROJETS 2022-2024	20
.....	
LES PROJETS POST 2024	22
.....	



Extrait de la carte du département de la Seine 1839 - Dépôt général de la guerre, Pelet Jean-Jacques Germain (1777-1858)
Présence de nombreux sites d'extraction sur Châtillon

Photo de couverture : **Treuil de carrière**, Ambroise Jules François (huile sur panneau 265x350) 1884

Page 3 de couverture : **Voiture pour le transport des grosses pierres** (Eugène Atget) 1910
Photo prise au Port du quai de Grenelle près du Pont de Bir Hakeim

Plan et coupe d'un fardier (G. Mathière Editeur Paris) 1900
"L'art pratique du charron-forgeron par un comité de constructeurs de voitures, chefs d'atelier et professeurs de charonnage"

Crédit Photographique : PICAR - Robert Chardon - Jean Laurent



LE PICAR : ANNÉE 2020

ADAPTABILITÉ

L'impact majeur de la crise sanitaire pour l'association est une baisse de l'activité bénévole au moment du confinement du printemps 2020.

Cela a fortement impacté l'activité du chantier aussi a-t-il été nécessaire d'adapter notre planning afin de pouvoir assurer le minimum d'entretien des espaces verts du site.

Nous avons réussi à maintenir un niveau d'activité mais organisé de manière différente.

La nouveauté pour nous tous a été l'utilisation de la visiophonie pour nos séances de travail et nos réunions de Conseil d'administration.

Les Journées du Patrimoine ont pu se dérouler presque normalement avec la mise en place d'un protocole sanitaire.



PICAR
ASSEMBLEE GENERALE ORDINAIRE
11 juin 2021

ORDRE DU JOUR

Rapport moral du Président Michel LAURENT
Bilan des activités 2020
préparé avec Robert CHARDON

Un diaporama commenté et illustré par une sélection de ses photos sera projeté en fin d'assemblée, à la suite des questions diverses.

Bilan financier 2020
préparé par le trésorier Claude HUGUET

Approbation du rapport moral et du bilan financier
Renouvellement des membres du conseil d'administration
Exposé des projets 2021

Questions diverses

En raison de la situation sanitaire actuelle, cette assemblée, relative aux activités de l'année 2020, se déroule exceptionnellement sur le site du Treuil de la carrière AUBOIN.

Début de séance 16H30

QUORUM

Présence et représentation : sont présents ou représentés neuf membres actifs.

Sont également présents trois membres sympathisants, un membre bienfaiteur ainsi que plusieurs invités ou amis de l'association.

Le quorum des 2/3 est atteint avec neuf membres actifs présent ou représentés sur les dix membres votants.

PRÉAMBULE : *le mot d'accueil du Président*

Chers membres, chers amis,

Je vous remercie d'être aujourd'hui présents à cette assemblée générale ordinaire qui se tient, c'est historique, pour la première fois au mois de juin et de ce fait sur le site principal de nos actions, au Treuil de la carrière AUBOIN.

Habituellement convoquée en mars/avril, nous voici réunis en présentiel par ce temps magnifique qui nous l'espérons annonce la fin progressive du Covid et de ses "variants".

Aussi, je tiens à vous rappeler que les gestes barrières sont à observer très strictement.

A cet effet nous avons mis à votre disposition du gel et des masques.





HOMMAGE

"Je tiens à commencer cette réunion en évoquant le souvenir de l'un de nos membres qui nous a quitté pour d'autres cieux.

Je veux parler de notre ami, Michel ROUILLARD, qui nous a accompagné depuis le début des années 80 dans tant de visites, découvertes et parfois même d'aventures dans le monde souterrain des carrières.

Spéléologue réputé et chevronné, c'est à lui que nous faisons appel pour étudier la faisabilité de certaines descentes difficiles et les sécuriser.

Je ne le vis jamais renoncer à s'introduire dans la plus petite anfractuosité.

Cela nous stupéfiait toujours de voir avec quelle aisance et apparente facilité il évoluait dans les chatières, ces espaces étroits...

J'adresse donc une fois encore à son épouse Yvonne et à son fils Antoine et leur famille toutes nos condoléances et notre sympathie.



RAPPORT MORAL

du Président

& BILAN DES ACTIVITÉS 2020

LE CHANTIER

La période de confinement du printemps ne nous permettra pas d'ouvrir le chantier avant le 16 mai. Cette inactivité imposé ne fut pas sans conséquences sur la végétation qui a vite repris ses droits. Aussi est-ce encore l'entretien du site qui prendra le plus de temps à nos bénévoles. Du fait de la hauteur de l'herbe notre tondeuse dut faire face à des difficultés inhabituelles.



Tonte de l'herbe très haute du chemin d'accès

Certains de nos petits bâtiments présentait d'importantes faiblesses.

En particulier l'abri de jardinier au niveau de son toit dont une tôle avait été arrachée par le vent.

Le nettoyage de la toiture fut entrepris. La tôle est remise en place et l'ensemble de la structure est renforcée.

Dans la foulée de ces travaux d'urgence, nécessaires à la stabilité de l'abri...



des tôles goudronnées sont ajoutées sur la face nord dont les ouvertures présentait aussi des fragilités face aux intempéries. La touche esthétique finale est apportée par une couche de peinture grise sur les planches.

Afin d'éviter d'éventuelles inondations dans l'allée, la pose d'une gouttière et la réalisation d'un petit puisard pour l'évacuation d'eau complètent ce travail.



Ces travaux ont aussi permis de découvrir l'affleurement de plusieurs dalles de pierre. Ceci indique que la cabane est posée directement sur le dallage de l'ancien chemin d'accès au treuil.



Le treuil et son chemin d'accès en 1921



VISITES ET ANIMATIONS

" Journées du Patrimoine des enfants "



Ces journées ont été programmées les jeudi 17 et vendredi 18 septembre 2020.

Les collèges et écoles de sept communes y participèrent.

Outre Châtillon, nous avons accueilli des écoles d' Arcueil, de Clamart, de Meudon, de Paris, d' Orsay et de Vaucresson. Soit au total 20 classes du CP au CM2 réunissant :



- 519 élèves
- 81 professeurs et accompagnateurs

Des activités de découverte ont été proposées :

- présentation des outils de carriers
- démonstration du fonctionnement du treuil
- ateliers de taille de pierre



Les précautions multiples d' hygiène et de sécurité renforcées ont été prises du fait de la situation sanitaire particulière.

VISITES ET ANIMATIONS

JOURNÉES
EUROPÉENNES
DU PATRIMOINE

20 septembre 2020



Comme chaque année lors des journées du patrimoine, le treuil de carrière de Châtillon n'a ouvert ses portes qu'une seule journée, le dimanche, puisque le samedi est nécessaire à la préparation du site et des animations afin de pouvoir accueillir le public dans les meilleures conditions.



Tout au long de la journée, plus de 300 visiteurs se succédèrent au treuil. Ce fut une fréquentation encourageante en cette période de pandémie.

Grâce à la billetterie ont été comptabilisés très exactement, 114 adultes et 193 personnes de moins de 18 ans, auxquels il faut rajouter 11 organisateurs et notre très sympathique et indispensable cheval "Wilko" de l'association des attelages de Fontainebleau.

Parmi les animations proposées, une visite commentée du Treuil avec levage de blocs de pierre par le cheval, la démonstration de taille par Xavier QUESTIAUX, un professionnel partenaire du PICAR, et un atelier d'initiation à la taille de pierre animé par les bénévoles du PICAR pour les enfants. Nous présentions également une exposition sur les carrières de Châtillon et d'Ile de France ainsi qu'une vidéo projection retraçant les étapes de la restauration du treuil.



RÉCITAL PATRICK LANGOT



Enfin l'après-midi se poursuivi de 17h30 à 19h par un récital organisé en partenariat avec le service des fêtes de la Ville de Châtillon. Il nous a permis de découvrir et d'apprécier les interprétations de Patrick Langot.

Au cours de son récital, ce violoncelliste solo nous a initié à l'évolution sonore de son instrument sur trois violoncelles différents : deux violoncelles baroques, un traditionnel à quatre cordes et un piccolo à cinq cordes, le troisième étant un violoncelle moderne.

Son approche pédagogique l'a rendue très accessible au public présent.



Cette balade musicale nous a fait voyager des premières œuvres de la musique baroque écrites pour violoncelle solo de Domenico Gabrielli jusqu' à celles plus actuelles de Benoit Menut jeune compositeur dont il est un fervent interprète.



Egalement au programme, les Préludes de Sofia Gubaidulina, compositrice russe, et les Préludes des Suites pour violoncelle seul de Jean Sébastien Bach. Un grand bravo pour ce concert organisé avec succès par la Ville et notre association autour d'un programme original de l'artiste qui a su capter l'attention de son public.



CONSOLIDATION DE CARRIERES



Une galerie de l'étage supérieur de la carrière Auboin

Comme vous le savez, notre association a parmi ses missions l'étude, la sauvegarde et la protection des anciennes carrières. Or la réalisation de travaux de consolidations pour des constructions peut présenter un risque surtout lorsque l'on a recours à des injections. Cette méthode, plus coûteuse, est paradoxalement moins efficaces selon les sites et types de roches concernés et surtout moins contrôlables.

Aussi encourageons nous plutôt les consolidations traditionnelles à base de moellons et de mortiers lesquelles présentent bien des avantages :

- obtenir des fondations profondes de haute qualité et très résistantes pour une meilleure efficacité
- permettre l'inspection des galeries à la fin du chantier et pouvoir ensuite continuer à vérifier leur bon état de conservation sans aucune limite de durée pour les siècles à venir. Cet investissement durable se révèle particulièrement judicieux pour les futures générations d'habitants de parcelles sous-minées.
- pour le Maître d'ouvrage, réaliser de substantielles économies en n'utilisant que le volume de matériaux strictement nécessaire, et raccourcir la durée des travaux tout en réalisant un travail de haute qualité environnemental.



Approvisionnement en pierres du chantier Eurobarrere pour la consolidation du 15 rue Ampère

Dans ce contexte, pour la seconde fois nous avons mis en place l'organisation juridique et les autorisations nécessaires permettant à un propriétaire de consolider sa future maison de la rue Ampère.

L'obtention des différentes autorisations auprès de Madame Auboin, la propriétaire du Treuil, et des autorités de tutelle, la Direction Régionale des Monuments Historiques d'Ile-de-France et l'Architecte des Bâtiments de France permirent d'aboutir en Décembre 2019 à un protocole.

Nous les remercions d'avoir accepté notre demande conjointe avec le Maître d'oeuvre et le propriétaire-Maître d'ouvrage.



FACILITATION DES TRAVAUX

C'est finalement la société Eurobarrere qui fut choisie par le propriétaire et réalisa ce chantier.

Une visite préliminaire de la carrière a eu lieu en novembre 2019 avec le responsable des travaux de l'entreprise et le propriétaire.

L'accès à la carrière pu se faire avec toutes les sécurités et assurances possibles, tant pour les personnes que pour les biens et en particulier le monument.



C'est une chance pour la Ville de Châtillon de posséder un ancien puits d'extraction, celui du Treuil de la carrière Auboin, par lequel il est encore possible d'acheminer matériels et matériaux par voie souterraine. Cela permet de faciliter la consolidation de certaines propriétés du quartier.

Les travaux de consolidation s'ensuivirent avec la création de 5 piliers en maçonnerie, ce qui prit une grande partie du mois de février 2020 pour la logistique et l'approvisionnement du chantier.



Enfin une remise en état du chemin d'accès, par l'entreprise, s'avéra nécessaire du fait des intenses pluies qui avaient accompagnées cette période de l'année.

L'IMPACT DU TRAVAIL DES BÉNÉVOLES

Depuis l'année 2020, notre Union régionale, le Groupement Rempart Ile-de-France (GRIF), a décidé comme l'Union nationale REMPART, de quantifier le travail des bénévoles afin de respecter le nouveau plan comptable.



Un tableau a donc été créé pour mesurer l'action bénévole.

En résumé, 9 bénévoles ont produit au total 491 heures de travail pour l'association avec :

- 244 heures de chantier
- 150 heures pour les visites dont celles des scolaires
- 97 heures d'études et réalisations diverses;

Ce décompte n'inclut pas les tâches strictement habituelles de gestion administrative d'une association et de sa trésorerie.

Le bénévolat est donc pris en compte et valorisé à partir de cette année avec un tarif horaire "fictif" de 13€ de l'heure net.

Cela permet à toutes les associations et aux administrations de quantifier la valeur du travail bénévole pour la collectivité, travail qui ne serait pas réalisé sans l'existence de cette vie associative.



BILAN 2020

BILAN 2020					
ACTIF			PASSIF		
Stock		605,00 €	Fonds associatif *		40 129,13 €
Livres	605,00 €		Report à nouveau	7 129,13 €	
			Provisions Chantier	15 000,00 €	
Valeurs disponibles		39 524,13 €	Provisions édition livres	10 000,00 €	
Banque	3 203,96 €		Provisions pour risques	8 000,00 €	
Compte livret & Livret A	36 320,17 €				
		40 129,13 €			40 129,13 €

*Bien qu'ayant baissés ces dix dernières années, il est à noter que les fonds associatifs proviennent exclusivement de concours pour des prix départementaux, régionaux et nationaux obtenus pour "la réhabilitation d'un patrimoine industriel" et d'une saine gestion des Editions du Treuil, en particulier au travers de l'édition de deux ouvrages "Catacombes et Carrières de Paris" & "Lumières et Carrières".

APPROBATION DES RAPPORTS MORAL & FINANCIER

Le rapport moral est mis aux votes et ratifié à l'unanimité des présents et représentés.

Après quoi, le compte de résultat et le bilan sont soumis au vote et ratifiés à l'unanimité des présents et représentés.



RENOUVELLEMENT DES MEMBRES DU CONSEIL

D'ADMINISTRATION

A la suite de la présentation des postes à renouveler, les quatre membres sortants sont réélus à l'unanimité. Il s'agit de :

Annie MERCIER, Claude HUGUET, Gilles SPRINGMANN, Robert CHARDON

Le nouveau Conseil d'Administration est ainsi composé de sept membres.

Michel LAURENT, Iris CHANAUD et Christine LEFEBVRE élus en 2020, Annie MERCIER, Claude HUGUET, Gilles SPRINGMANN, et Robert CHARDON réélus cette année.

FORMATION DU BUREAU

Le Conseil d'Administration réuni après l'Assemblée Générale a reconduit le Bureau composé ainsi :

- Président : Michel LAURENT
- Vice-Président : Gilles SPRINGMANN
- Trésorier : Claude HUGUET
- Secrétaire : Robert CHARDON
- Trésorier adjoint : Christine LEFEBVRE
- Secrétaire adjoint : Annie MERCIER

DES PROJETS D'AVENIR

2021 - 2026

POUR UN MONUMENT EMBLÉMATIQUE



LES PROJETS 2021

En cette seconde année très particulière, les travaux d'entretien du site et de jardinage mobiliseront l'énergie de nos bénévoles. Le chantier concernera principalement le ravalement du mur du local se trouvant en limite de la propriété de nos voisins du 21 rue Ampère.

En effet, au-delà de son aspect esthétique, ce mur est en triste état et pourrait être une source d'humidité dans le local. Le coût de cette opération n'est pas encore estimé avec précision mais ces travaux ne peuvent être plus longtemps différés.

Depuis un an, la visiophonie ayant envahie nos relations professionnelles et nos vies nous avons tenté d'en tirer avantage en nous rencontrant le plus souvent possible lors de réunions de travail et de Conseils d'administration. Ce nouveau mode d'échange nous a permis de d'initier plusieurs projets dont voici une liste la plus exhaustive possible :

- COMMUNICATION

Il nous est apparu comme essentiel de faire évoluer nos différents moyens de communications. Nous commencerons par refondre et enrichir notre site internet et en parallèle amélioreront notre présence sur les réseaux sociaux.

Enfin, nous créerons de nouveaux support destinés au public : dépliants, objets personnalisés, livres et plaquettes d'information spécifique à destination des professeurs des écoles.

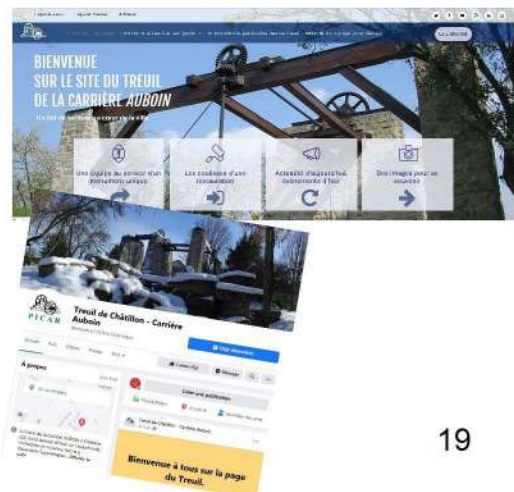

LES PROJETS 2021

- L'ÉTÉ DU PATRIMOINE

Nous avons décidé de participer à cet évènement organisé par la DRAC Ile-de-France et le GRIF. Chaque association participante a recueilli le témoignage de l'un de ses bénévoles afin de présenter un métier qu'il a découvert en participant au chantier de son association.

Des panneaux d'exposition seront ainsi réalisés par le GRIF et exposés sur les différents sites.

Le PICAR a opté pour le témoignage de Robert CHARDON concernant le métier de "Concepteur en Ingénierie mécanique ancienne". Ces panneaux seront visibles au mois de septembre lors du Forum des associations et sur le site du treuil pendant les journées du Patrimoine.

- LE FORUM DES ASSOCIATIONS

Nous participerons cette année au Forum des associations organisé par la Ville de Châtillon le 11 septembre prochain. Ce Forum nous permettra d'établir des contacts avec les autres associations châillonnaises qui pourraient être intéressées par l'organisation conjointe d'animations sur notre site.

C'est également l'occasion de rencontrer nos futurs bénévoles.

LES PROJETS 2022 - 2024

Depuis fin 2020, l'instruction du dossier de projet de travaux nous a bien occupé et n'est pas encore terminé. Ces travaux sont planifiés sur 3 ans, de 2022 à 2024.

Ce projet a été présenté à la propriétaire du Treuil qui l'a validé, puis à l'Architecte des Bâtiments de France et enfin aux services techniques de la Ville de Châtillon.

Depuis, l'ABF nous a informés que ces travaux relevaient finalement d'un permis de construire à soumettre à la DRAC.

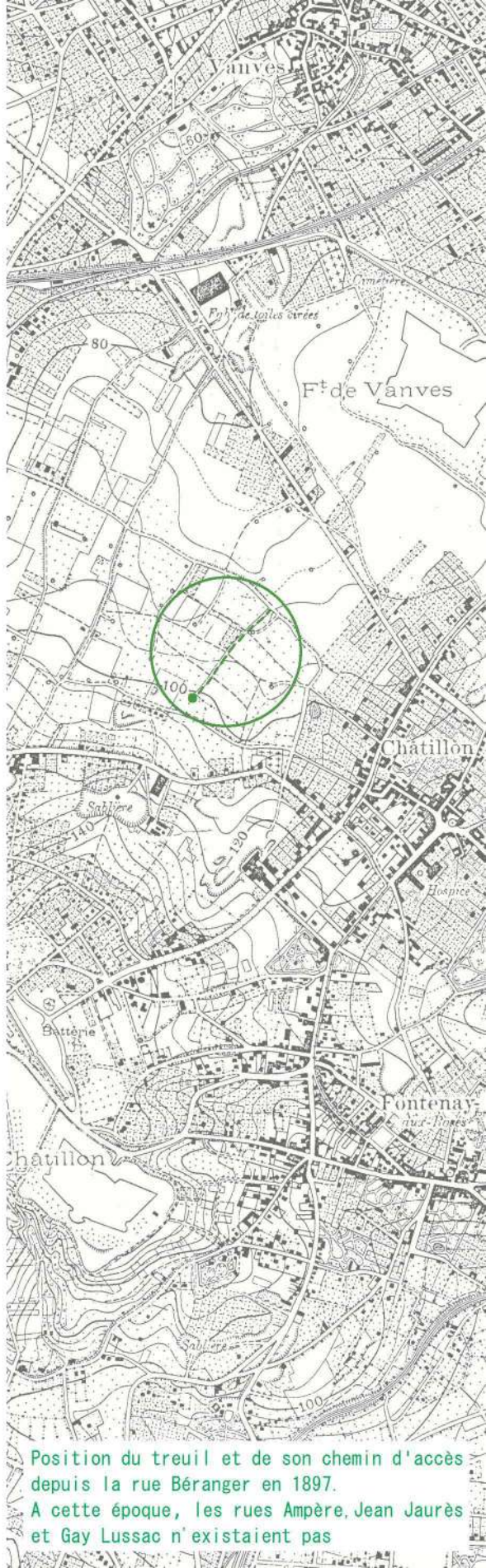

Position du treuil et de son chemin d'accès depuis la rue Béranger en 1897.

A cette époque, les rues Ampère, Jean Jaurès et Gay Lussac n'existaient pas

LES PROJETS 2022 - 2024

Un nouveau dossier a donc été monté grâce à l'aimable et bénévole participation de Jean-Pierre THORETTON, architecte et Président du GRIF. Pour le moment, le projet définitif est en cours de validation. Au final, le dossier sera déposé aux services techniques de la Mairie qui se chargeront de transmettre les exemplaires souhaités à notre ABF et à la DRAC.

RESTAURATION DE LA FORME DE CARRIERE

Il s'agit d'offrir aux visiteurs une meilleure lecture du site en rendant visible la partie Nord de la plate-forme et son muret de soutènement. A l'époque de l'exploitation, ce dernier servait de quai de chargement aux fardiens qui venaient prendre possession des blocs de pierre extraits de la carrière, afin de les transporter vers les chantiers de construction de la Capitale.



Deux treuils de carrière en activité sur le secteur des Roissys en 1897

La mise en œuvre de cette restauration nécessite quelques travaux préparatoires :

- supprimer l'ancienne cabane de jardinier édifée dans les années 1960 et qui sert actuellement à entreposer différents matériels de jardinage indispensables à l'entretien du site.

- déplacer des deux petits abris en bois à usage de sanitaires pour les bénévoles lors des chantiers de jeunes l'été (Toilette-WC dans le premier et Douche dans le second), tous deux installés en 2005. Cela impliquera de modifier les différents raccordements (eaux et électricité). La nouvelle implantation de ces abris, prévue près du local des bénévoles, offre toutes facilités.

Enfin, les travaux proposés consistent à la remise en état d'une partie manquante du muret de soutènement situé côté Est de la plate-forme, afin de rétablir la continuité du muret qui sert de délimitation entre les parcelles des 17 et 19 rue Ampère.

En complément les clôtures seront refaites à des fins esthétiques mais également afin d'assurer la sécurité des visiteurs du treuil et éviter qu'ils ne s'aventurent par mégarde sur la parcelle de terrain voisine .

LES PROJETS POST 2024

L'ESPACE DE LA PIERRE

Depuis de nombreuses années, nous avons élaboré un projet afin de pouvoir transmettre et pérenniser le site. Il s'agit de la création d'un Centre d'interprétation de l'architecture et du Patrimoine (CIAP) :

"L'Espace de la pierre"

Ce centre d'interprétation regroupera le Treuil de carrière et ses jardins.

Il s'agit d'un lieu de ressources, un équipement culturel de proximité ayant pour objectif la sensibilisation, l'information et la formation de tous les publics à l'architecture et au patrimoine.

C'est aussi un lieu de rencontres, d'échanges et de débats pour les habitants, les jeunes publics et les villégiateurs, un centre de documentation proposant des expositions

Il s'animera autour de deux thématiques, l'exploitation des richesses minérales du sous-sol et l'activité de maraîchage et de vergers de la plaine de Châtillon.

Cette proposition pour l'avenir du treuil pourra s'articuler autour de la création d'une fondation impliquant plusieurs acteurs, la Ville de Châtillon, le Département des Hauts de Seine, la DRAC Ile de France, les associations locales et les propriétaires des parcelles impliquées.

C'est pourquoi, nous souhaitons en priorité amplifier nos relations avec la nouvelle équipe municipale, en particulier avec Madame Nadège AZZAZ, Maire de Châtillon, et Madame Martine GOURIET, responsable du pôle Culture, fête, patrimoine de la Ville de Châtillon et Conseillère territoriale Vallée Sud Grand Paris qui est notre interlocutrice privilégiée.

Nous souhaitons pouvoir aborder avec elles tous les sujets qui nous importent et en particulier nos demandes de financements concernant les actions présentes et, à moyen terme, le développement de nouvelles activités autour du Treuil de carrière de Châtillon.

Après divers échanges, la réunion est levée à 19h15.



Fig.1 Elevation

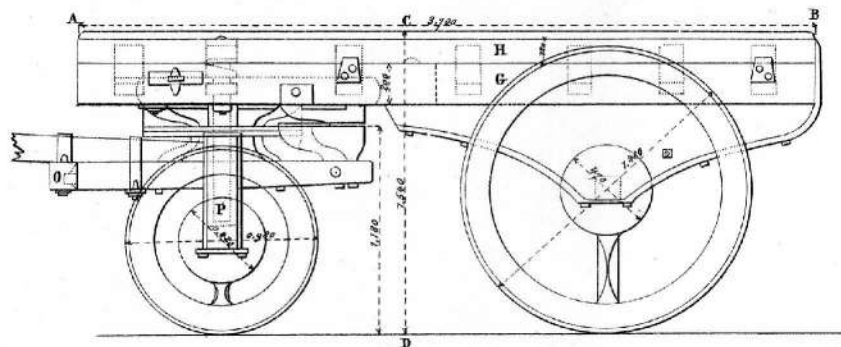
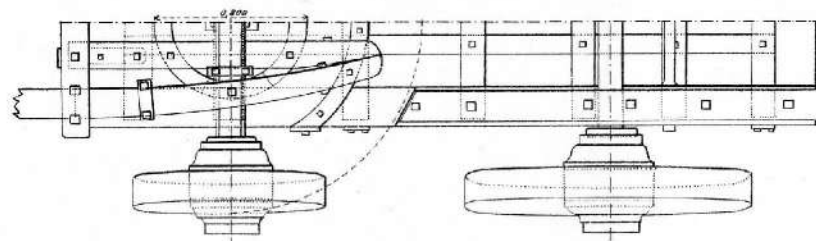

Fig.2 Plan horizontal



Echelle de 0,05 p.m (1/20)

CHARIOT A PIERRES (Charge maximum 20 tonnes)

Fig.3 Vue de devant Fig.4 Vue de derrière

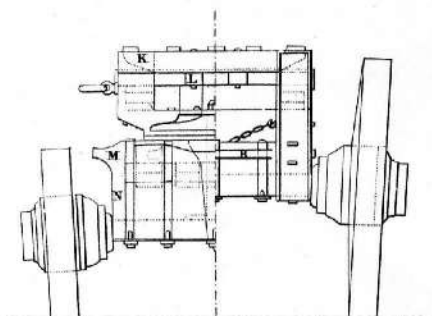

Légende

	Devant	Derrière
Longueur de l'essieu en dehors des rondelles	1,240	1,200
Force des essieux au carré	0,115	0,125
Force au collet de la fusée	0,120	0,130
Longueur des boîtes	0,400	0,420
Diamètre des roues	0,980	1,460
d° moyeux	0,420	0,470
Largeur des rais en bas	160 mm	
d° des jantes	160 mm	
Épaisseur des jantes	130 mm	
For.	150 x 45	



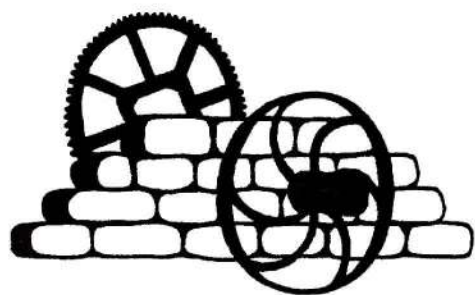

PICAR